

Endverarbeitung bei Geräten mit Finisher

Geräte mit dem Finisher FS-112/FS-113 bieten die nachstehend beschriebene Endverarbeitung.

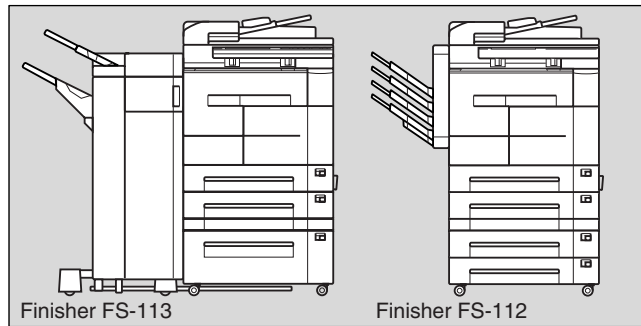

- 1 **Unsortiert** bedeutet, dass die Offset-Funktion im Finisher deaktiviert ist. Die Kopien werden bei der Ausgabe nicht in versetzt sortierten Sätzen abgelegt.
- 2 **Sortiert** gibt mehrere Kopien des Originalsatzes aus, wobei jeder sortierte Satz bei der Ausgabe um 30 mm versetzt wird.
- 3 **Gruppiert** bündelt mehrfache Kopien jedes Originals und gibt die Sätze jeweils um 30 mm versetzt aus.

Der Finisher FS-112 ermöglicht es, die Kopien zu heften. Siehe Seite 3-38.
 Der Finisher FS-113 ermöglicht es, die Kopien zu heften und zu lochen. Zur Verwendung des Heftmodus siehe Seite 3-38 und zur Verwendung des Lochmodus siehe Seite 3-41.

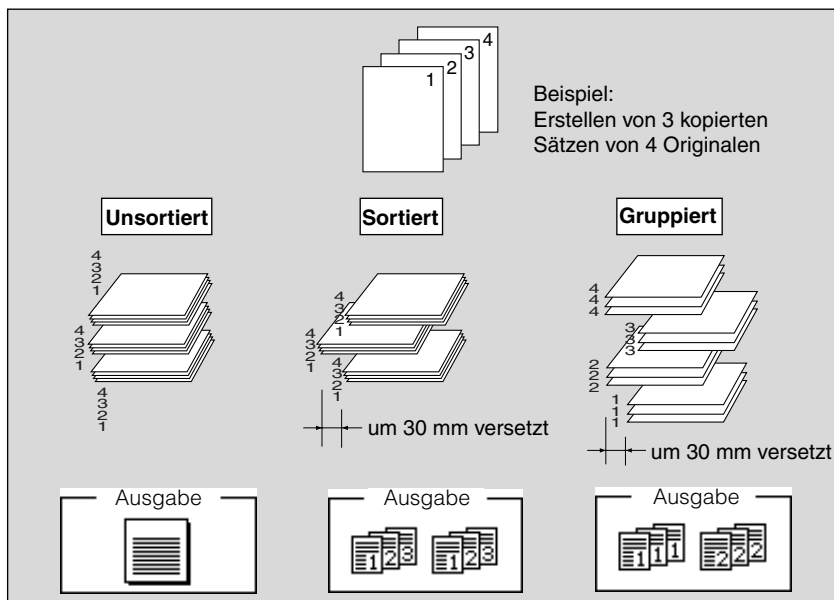

EINZELHEITEN

Der Finisher FS-112 ist standardmäßig mit zwei Ausgabefächern ausgestattet. Bei Bedarf können bis zu zwei weitere Ausgabefächer (Zubehör) installiert werden.

Der Finisher FS-113 ist mit einem Haupt- und einem Nebenausgabefach ausgestattet.

Endverarbeitung bei Geräten mit Finisher (Fortsetzung)

Der Kopierer mit FS-112 ist anfänglich für Ausgabe in Ausgabefach 1 im Sortiermodus und der Kopierer mit FS-113 ist anfänglich für Ausgabe in das Hauptausgabefach im Sortiermodus eingestellt.

Bei Bedarf können Sie mit den nachstehend beschriebenen Schritten die Endverarbeitung ändern.

Technische Daten für die Endverarbeitung bei Geräten mit Finisher

- Wählen Sie zum Kopieren auf Transparentfolie oder dickes Papier (131 - 160 g/m²) im Kopierer mit FS-113 unbedient das Nebenausgabefach.
- Bei Sortieren nicht möglich: Kopie vom Vorlagenglas (es sei denn Bild einfügen, Buchkopie oder Vorlagenspeicher wird verwendet), OHP-Zwischenblatt, Rand ausblenden, Wiederholung, AUTO-Layout
- Bei Gruppieren nicht möglich: Testkopie, Blatt/Deckblatt einfügen, Broschüre, OHP-Zwischenblatt, Bild einfügen, Rand ausblenden, Wiederholung, AUTO-Layout, Aufdruck (Nummerierung)

1. Schließen Sie RADF sicher und drücken Sie dann auf [Auto].



TIPP

Der Operator kann die Grundeinstellung für die Endverarbeitung ändern. Siehe Seite 13-11 bis 13-12.

2. Wählen Sie den gewünschten Endverarbeitungsmodus.

- (1) Wählen Sie **Endverarbeitung** auf dem Basisdisplay, um das Popup-Menü Endverarbeitung anzuzeigen.

Popup-Menü Endverarbeitung (FS-112)

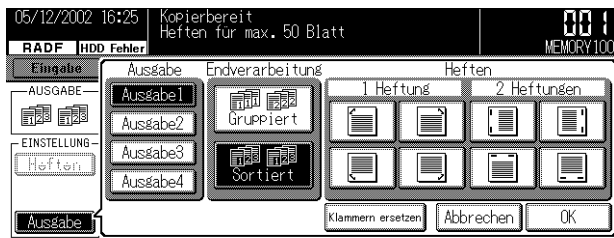

Popup-Menü Endverarbeitung (FS-113)

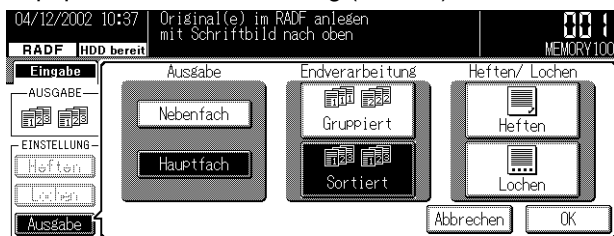

3
Kopierbetrieb

Originale
anlegen

Kopierwahl
einstellen

Scan-/Druck-
vorgang
stoppen

Papierformat

Reprofaktor

Kontrast

1-1, 2-2

2-1

Stapeleinzug

Vorlagen-
speicher

Ausgabe ohne
Finisher

Ausgabe mit
Finisher

Heften

Lochen

Ausgabe mit
innerem
Ausgabefach

Endverarbeitung bei Geräten mit Finisher (Fortsetzung)

(2) FS-112:

Wählen Sie das gewünschte Ausgabefach im Bereich Ausgabe und wählen Sie dann die gewünschte Endverarbeitung im Bereich Endverarbeitung.

Deaktivieren Sie zur Auswahl des Modus „Unsortiert“ alle Endverarbeitungs-Tasten.

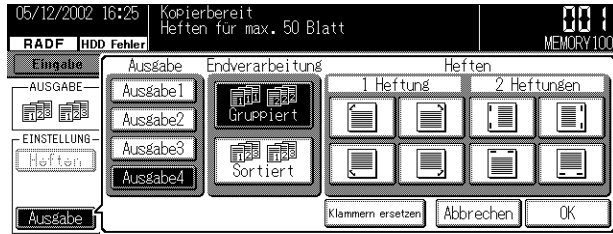

FS-113:

Wählen Sie das gewünschte Ausgabefach im Bereich Ausgabe und wählen Sie dann die gewünschte Endverarbeitung im Bereich Endverarbeitung.

Wenn Sie **Nebenfach** wählen, ist der Modus „Unsortiert“ festgelegt, und die Endverarbeitungs-Tasten leuchten nicht, um Inaktivität anzuzeigen.

Deaktivieren Sie zur Auswahl des Modus „Unsortiert“ mit dem Hauptausgabefach alle Endverarbeitungs-Tasten.

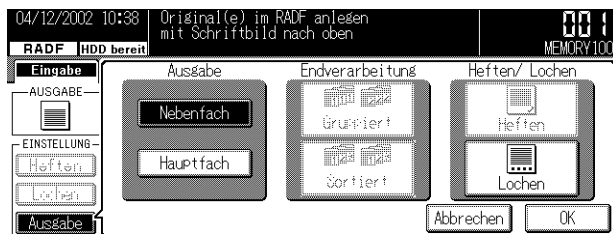

3. Wählen Sie **OK**, um das Basisdisplay wiederherzustellen.

Das Endverarbeitungssymbol der gewählten Endverarbeitung wird im Endverarbeitungs-Symbolbereich angezeigt.

4. Wählen Sie nach Bedarf weitere Kopiereinstellungen.

5. Geben Sie die gewünschte Kopierwahl mithilfe der Tastatur ein.



TIPP

Die technischen Daten der Finisher-Kapazität siehe Seite 10-3.

6. Legen Sie das oder die Originale an.



TIPP

Einzelheiten zum Anlegen von Originalen siehe Seite 3-2 bis 3-6.

Endverarbeitung bei Geräten mit Finisher (Fortsetzung)

7. Drücken Sie auf [Start].

Drücken Sie auf [Stop], um den Scan- oder Druckvorgang zu unterbrechen.



Während der Druckausgabe bewegt sich das Hauptausgabefach des Finishers FS-113 langsam nach unten. Achten Sie darauf, dass keine Gegenstände den Betrieb des Finishers an seiner linken Seite behindern, weil der Finisher dadurch beschädigt werden kann.



Wenn die Kapazität des Finisher-Ausgabefachs durch die ausgewählte Kopierwahl überschritten wird, die kopierten Sätze gleich bei der Ausgabe entnehmen. Andernfalls kann ein Papierstau auftreten.

3
Kopierbetrieb

Originale anlegen

Kopierwahl einstellen

Scan-/Druckvorgang stoppen

Papierformat

Reprofaktor

Kontrast

1-1, 2-2

2-1

Stapeleinzug

Vorlagenspeicher

Ausgabe ohne Finisher

Ausgabe mit Finisher

Heften

Lochen

Ausgabe mit innerem Ausgabefach